

【オリジナルキット】  
「ロックミシンで作るラグランパーカー」  
アレンジレシピ

裏フードを有効活用！

# サイドポケット

## 使用するミシン

ロックミシン  
直線ミシン

ミシンの設定は生地によってこととなりますので、必ず試し縫いをして調整してください。

## 材料

スパン糸／＃60（ロックミシン）：4本  
シャッペスパン／＃60（直線ミシン）：1本  
裏フード布：1組  
熱接着テープ1cm幅：約40cm



※ラグランパーカーを作り始める前にポケットをつけましょう。

### 1. 図のように裏フードと前見頃を裁断する。

※型紙参照

<裏フード>

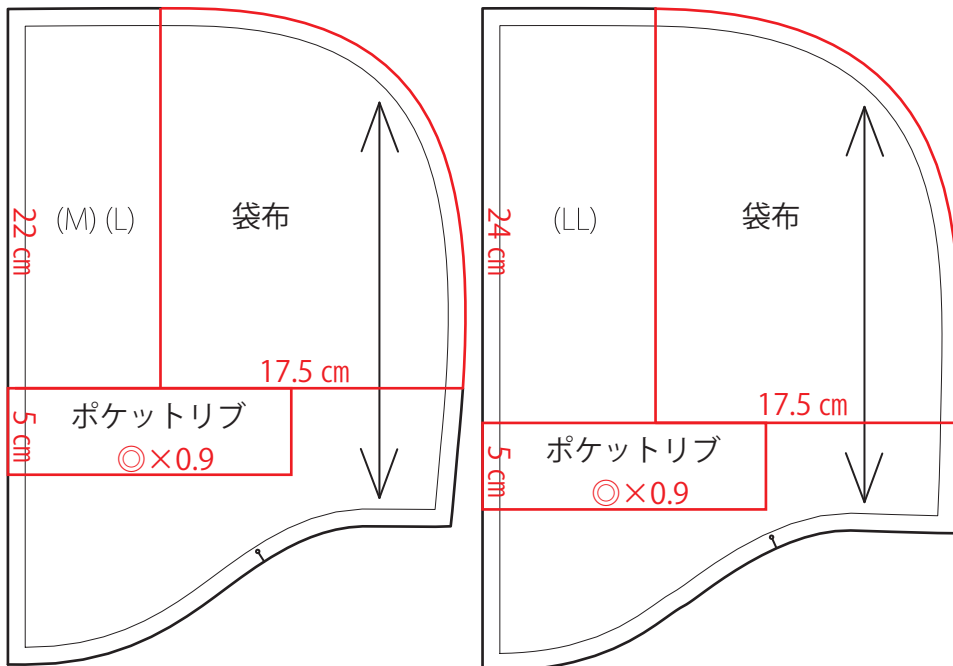

<前見頃ポケット口>

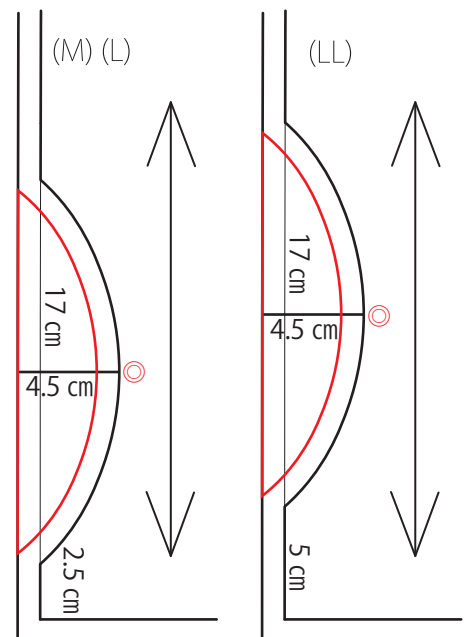

裁断するとこのような形になります。

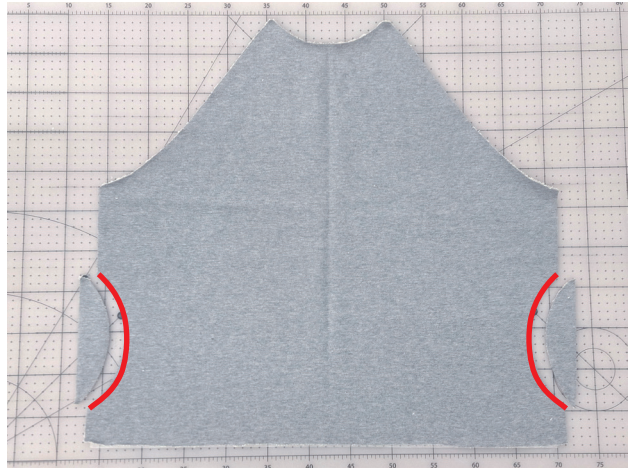
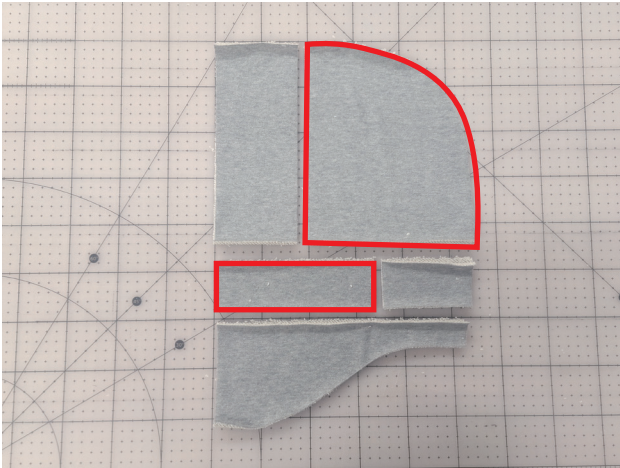

## 2. 伸び止めテープ貼りと印付け。

ポケット口の裏に伸び止めテープをはり、中心に印を付ける。伸び止めテープは生地端に合わせて貼る。リブは外表に半分に折り、中心に印を付ける。

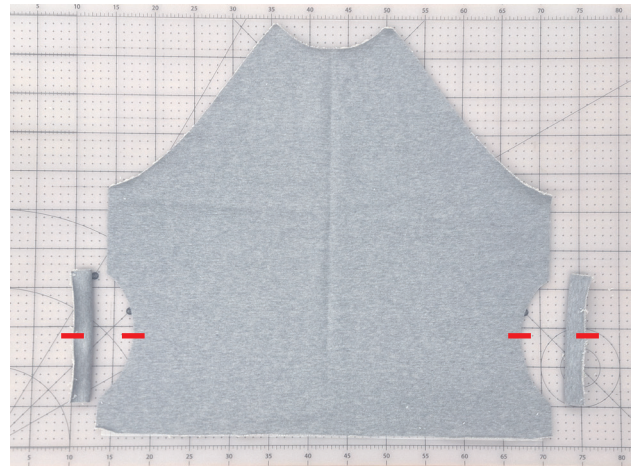

3. ポケット口にリブを縫い付ける。 2本針4本糸ロック・差動1.3・かがり幅7.5・送り目3  
中心と生地端をクリップで止め、リブを上にして軽くリブを伸ばしながら縫い合わせる。  
縫い代は身頃側に倒す。

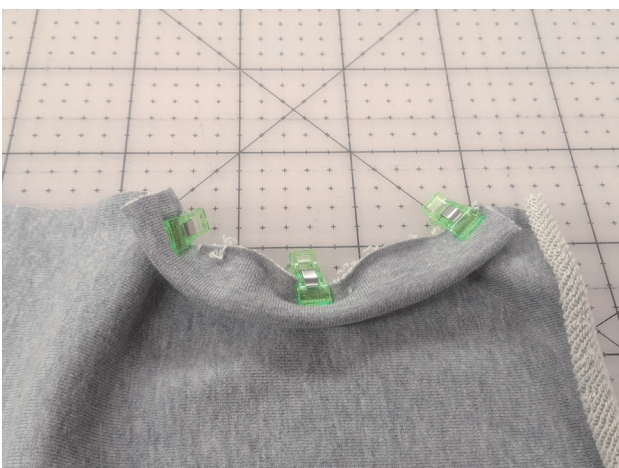

#### 4. ポケット口にステッチをかける。 直線ミシン・送り目3

直線ミシンで、縫い目から身頃側5mmの所にステッチをかける。

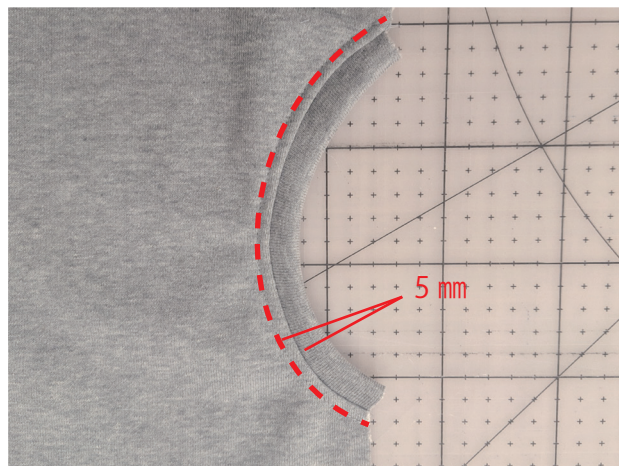

#### 5. 袋布のカーブ部分を端かがり 2本針4本糸ロック・差動1.3~1.5・かがり幅7.5・送り目3

直線部分は差動1.3、カーブがきつい部分は差動1.5でかける。

生地端を切り落とさないよう、毛羽だけを切りながら縫っていく。

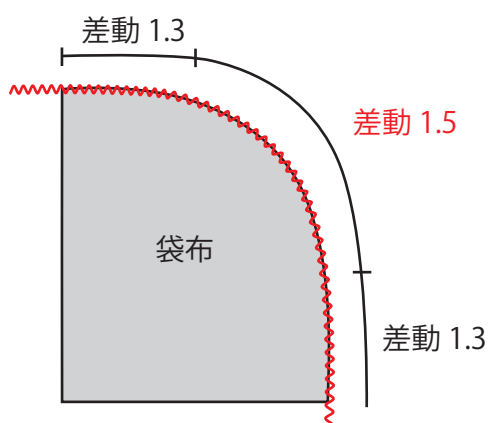

#### 6. 袋布を縫い付ける。 直線ミシン・送り目3

写真のように前見頃裏側に袋布を配置する。

直線ミシンで脇と裾は生地端から5mmで仮止め、カーブ部分はロックミシの左針糸を目印に縫い付ける。

これでポケットが完成。

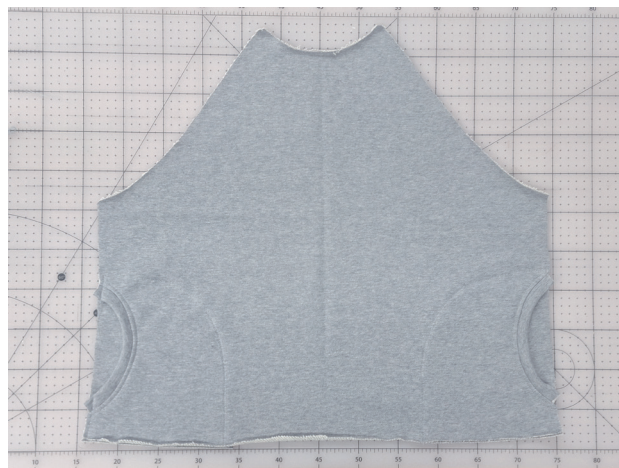
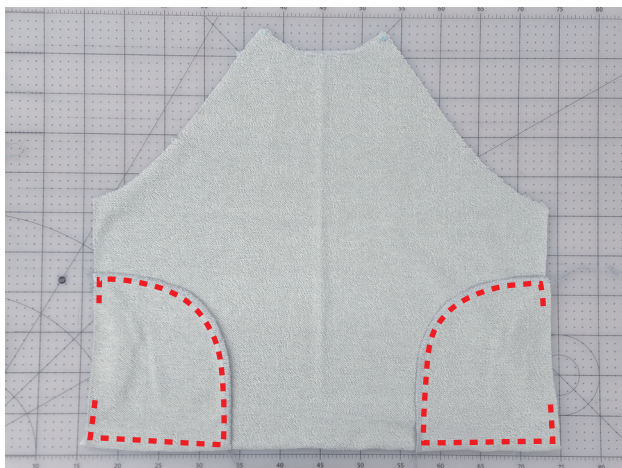

このあとは、ラグランパーカーのレシピに沿って作っていきましょう！